

Механические зажимы VCMC-K1-QUICK

Диапазон зажима от 10 мм до 100 мм с быстрой регулировкой



Пригодность для применения в конкретных отраслях промышленности



Применения

- Механическая система зажимов для станков с ЧПУ с консольным столом (1-контурная система)
- Особенно хорошо подходят для узких и изогнутых заготовок, таких как детали рам и оконные профили
- Для настройки зажим крепится к консоли с помощью механического зажима, а высота зажима регулируется к заготовке с помощью быстрой регулировки без использования инструмента
- Зажим заготовки путем активации вакуума на столе станка

Механические зажимы VCMC-K1-QUICK

Конструкция

- Треугольная зажимная пластина (1), регулируемая без инструмента по высоте зажима и опорной поверхности заготовки
- Зажимная пластина опускается через поршень путем активации вакуума и зажимает деталь
- Фрикционный материал (2) для оптимальной амортизации поперечных сил
- Алюминиевый базовый корпус (3) с интерфейсом к столу станка
- Механический зажим (4) для надежной фиксации натяжного устройства на консоли

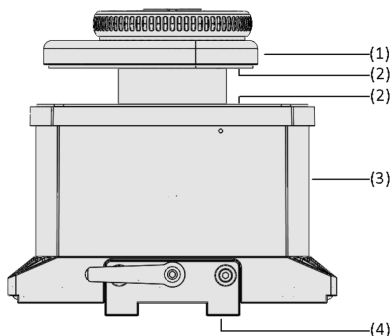

Конструкция системы Механические зажимы VCMC-K1-QUICK

Механические зажимы VCMC-K1-QUICK

Диапазон зажима от 10 мм до 100 мм с быстрой регулировкой



Механический зажим VCMC-K1-QUICK при зажатии деталей рамы

Основные характеристики продукта

- Треугольный зажимной элемент, быстро регулируемый без дополнительного инструмента, обеспечивает минимальное время настройки
- Сила зажима до 700 Н гарантирует высокую силу удержания даже для узких заготовок
- Механические защелки позволяют зафиксировать зажимной блок на консоли
- Поскольку зажим активируется путем подачи вакуума в обрабатываемом центре с ЧПУ, не требуется дополнительной генерации вакуума.
- Специальные фрикционные материалы на зажимных элементах блока обеспечивают надежное удержание заготовки даже при высоких усилиях на срыв во время обработки

Код кодировки обозначения Механические зажимы VCMC-K1-QUICK

VCMC-K1	-	QUICK	-	170x135	-	x50	-	15-85
1		2		3		4		5

1 – Краткое обозначение

Код	Тип
VCMC-K1	Механический зажим, Консольная система с 1 контуром

2 – Форма

Код	Тип
QUICK	Регулировка высоты без инструментов

3 – Размеры

Код	ДхШ в мм
170x135	170x135

4 – Высота зажима

Код	Н в мм
x50...x125	50 на 125

5 – Диапазон зажима

Код	Диапазон зажима в мм
15-85...	15-85 и
10-100	10-1000

Механический натяжитель VCMC-K1-QUICK поставляется в полностью собранном виде. Продукт состоит из

- Зажимная плита с быстрой регулировкой
- Корпус основания изготовлен из алюминия
- Монтаж на консоли с механическим зажимом

Доступные запасные части: Зажимная плита, уплотнительная рамка, зажимное устройство

Доступные аксессуары: удлинитель для диапазона фиксации, зажимное устройство

Данные для заказа Механические зажимы VCMC-K1-QUICK

Тип	№ детали.
VCMC-K1-QUICK 170x135x50 15-85	10.01.12.04692
VCMC-K1-QUICK 170x135x85 15-85	10.01.12.04746
VCMC-K1-QUICK 170x135x100 10-100	10.01.12.04614
VCMC-K1-QUICK 170x135x125 10-100	10.01.12.04744

Механические зажимы VCMC-K1-QUICK

Диапазон зажима от 10 мм до 100 мм с быстрой регулировкой

Данные для заказа Запасные части Механические зажимы VCMC-K1-QUICK

Тип	Запасные части		№ детали.
VCMC-K1-QUICK 170x135x50 15-85	Clamping disc	SPAN-TELL 110x30 EXZ VCMC	10.01.12.04688
VCMC-K1-QUICK 170x135x85 15-85	Clamping disc	SPAN-TELL 110x30 EXZ VCMC	10.01.12.04688
VCMC-K1-QUICK 170x135x100 10-100	Зажимный диск	SPAN-TELL 110 EXZ VCMC	10.01.12.04239
VCMC-K1-QUICK 170x135x125 10-100	Зажимный диск	SPAN-TELL 110 EXZ VCMC	10.01.12.04239

Запасные части		№ детали.
Уплотнительная рамка (низ)	VCDR 166x113x6.6 VCBL-K1	10.01.12.03629
Зажимное устройство	KLEM-EINH 69.5x28.5x12.5 VCMC-K1	10.01.12.04835

Данные для заказа Аксессуары Механические зажимы VCMC-K1-QUICK

Тип	Аксессуары		№ детали.
VCMC-K1-QUICK 170x135x50 15-85	Расширение с шестигранником	VRL-S M20x1x35	10.01.12.04374
VCMC-K1-QUICK 170x135x85 15-85	Расширение с шестигранником	VRL-S M20x1x35	10.01.12.04374

Тип		№ детали.
Магнит	ZUB VCMC	10.01.12.04008
Clamping unit	KLEM-EINH 69.5x35x12.5	10.01.12.04990

Технические данные Механические зажимы VCMC-K1-QUICK

Тип	Диапазон фиксации [мм]
VCMC-K1-QUICK 170x135x50 15-85	15,0 ... 85,0 мм
VCMC-K1-QUICK 170x135x85 15-85	15,0 ... 85,0 мм
VCMC-K1-QUICK 170x135x100 10-100	10,0 ... 100,0 мм
VCMC-K1-QUICK 170x135x125 10-100	10,0 ... 100,0 мм

Механические зажимы VCMC-K1-QUICK

Диапазон зажима от 10 мм до 100 мм с быстрой регулировкой

📐 Конструктивные данные Механические зажимы VCMC-K1-QUICK

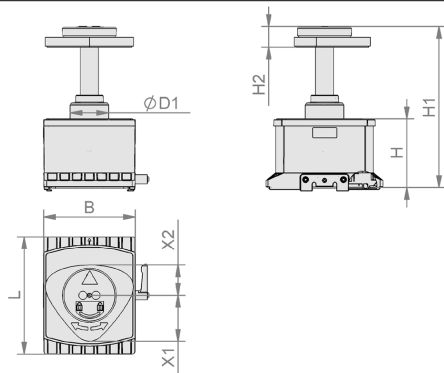

VCMC-K1-QUICK

Механические зажимы VCMC-K1-QUICK

Диапазон зажима от 10 мм до 100 мм с быстрой регулировкой

Конструктивные данные Механические зажимы VCMC-K1-QUICK

Тип	B [mm]	D1 [mm]	H [mm]	H1 [mm]	H2 [mm]	L [mm]	X1 [mm]	X2 [mm]
VCMC-K1-QUICK 170x135x50 15-85	133.00	56	50	168	30.0	171	67	44
VCMC-K1-QUICK 170x135x85 15-85	133.31	56	85	203	30.0	171	67	44
VCMC-K1-QUICK 170x135x100 10-100	133.31	56	100	234	30.0	170	67	44